

## DİŞLİLER (DİŞLİ ÇARKLAR)



Hareketin hızını, yönünü, yerini değiştirmek ve kuvvetin aktarılmasını sağlamak için kullanılan düzeneklere **dişli (dişli çark)** denir.

Dişli çarklar çakışık eksenli (aynı merkezli) ve farklı eksenli (farklı merkezli) dişli çarklar olmak üzere ikiye ayrılırlar.

### a) Aynı Merkezli (Çakışık Eksenli - Birbirine Perçinlenmiş) Dişliler:

Bu tür dişlilerin dönme yönü ve dönme sayısı aynıdır.

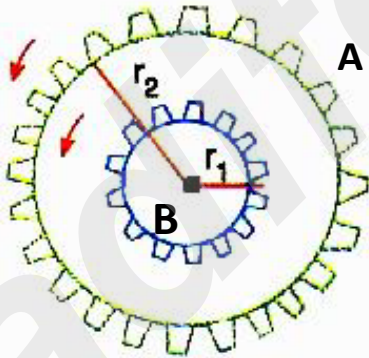

Yukarıdaki şekilde verilen aynı merkezli A ve B dişlilerinin **dönme yönleri ve dönme sayıları aynıdır.**

# NOT!

Aynı merkezli dişlilerde kuvvetten kazanç sağlanır.

### b) Farklı Merkezli Dişliler:

Bu tür dişlilerin dönme yönleri ve sayıları farklıdır.

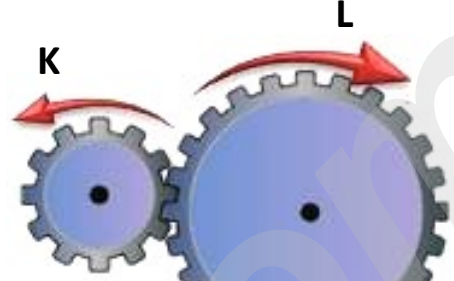

K dişlisi saat yönünün tersine dönerse L dişlisi saat yönünde döner.

# NOT!

Farklı merkezli dişlilerin dönme (tur) sayıları yarıçaplarına bağlıdır. Yarıçapı daha küçük olan dişlinin dönme sayısı daha fazla olur.

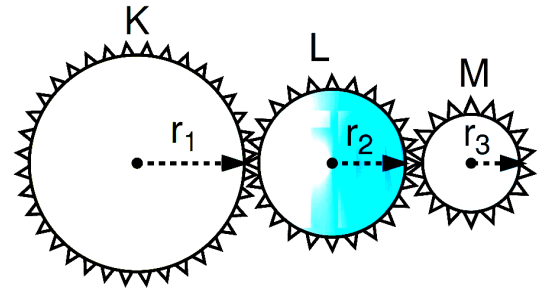

Yukarıda verilen şekildeki farklı merkezli dişlilerden K saat yönünde döndürüldüğünde tur sayısı en fazla olan M dişlisidir

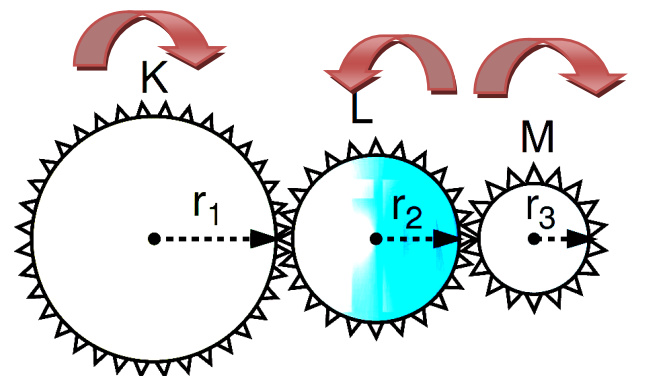

Farklı merkezli dişli çarklar bir zincir yardımıyla birbirine bağlanabilir.

## 1) Düz zincirle bağlı dişli çarklar

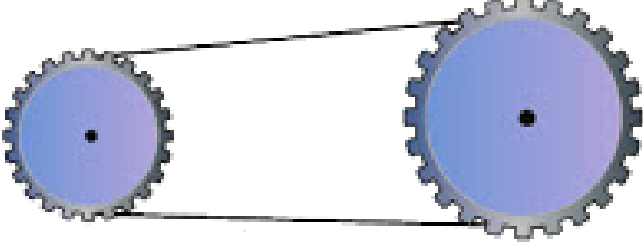

Dişli çarklar yandaki şekildeki gibi **düz bir zincirle** birbirlerine bağlanırsalar dönme yönleri aynı olur.



Dönme sayıları yarıçaplarına bağlı olarak aynı ya da farklı olabilir.

## 2) Ters zincirle bağlı dişli çarklar

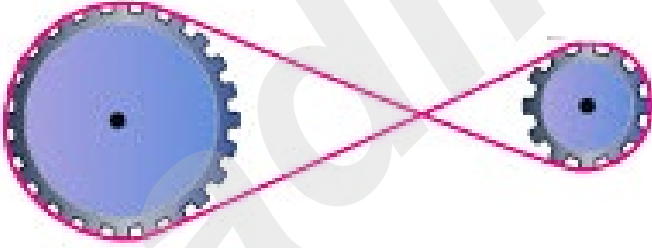

Dişli çarklar yandaki şekildeki gibi **ters bir zincirle** birbirlerine bağlanırsalar dönme yönleri zıt olur.

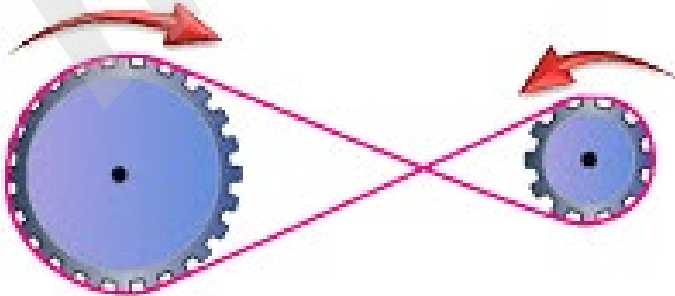

Dönme sayıları yarıçaplarına bağlı olarak aynı ya da farklı olabilir.



## Kendimizi Deneyelim

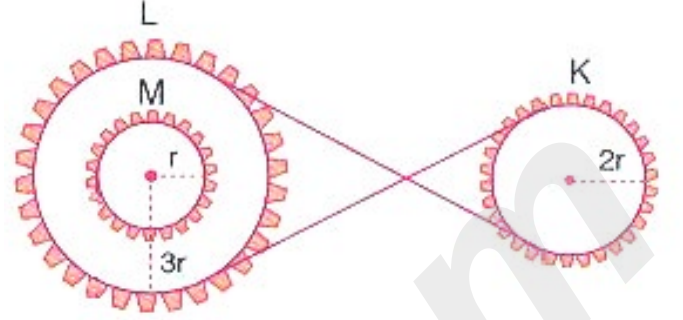

Yukarıdaki dişli sisteminde L saat yönünde döndürülürse;

L ve M aynı yönde dönerken, K zıt yönde döner.

## Dişli Çarkların Kullanım Alanları

Dişli çarklar günlük hayatta bisikletlerde, iş makinelerinde, motorlu araçlarda, saatlerde, kurmalı oyuncak arabalarda, el mikserinde, çamaşır makinesinin ve dikiş makinesinin yapısında kullanılırlar.



Saat



Bisiklet



El mikseri



Araba



İş Makinesi



Oyuncak Araba



Çamaşır makinesi



Dikiş makinesi

## KASNAKLAR

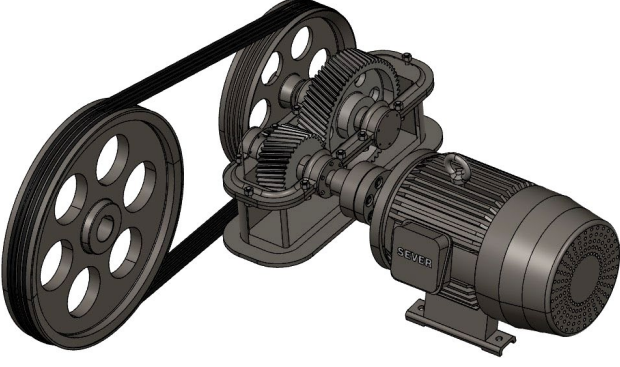

Bir merkez etrafında dönebilen silindir şeklindeki cisimlere **kasnak** denir.

Kasnaklar çakışık eksenli (aynı merkezli) ve farklı eksenli (farklı merkezli) kasnaklar olmak üzere ikiye ayrılırlar.

### a) Aynı Merkezli Kasnaklar (Birbirine Perçinlenmiş Kasnaklar-Çakışık Eksenli Kasnaklar)

Aynı merkezli olan ve birbirine perçinlenmiş kasnakların dönme yönleri ve dönme sayıları aynıdır.

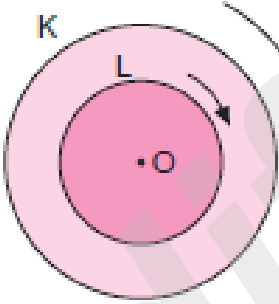

Yukarıdaki şekilde K ve L kasnaklarının **dönme yönleri ve dönme sayıları aynıdır.**

### b) Farklı Merkezli Kasnaklar

Bu tür kasnakların dönme yönleri ve sayıları aynı ya da farklı olabilir.

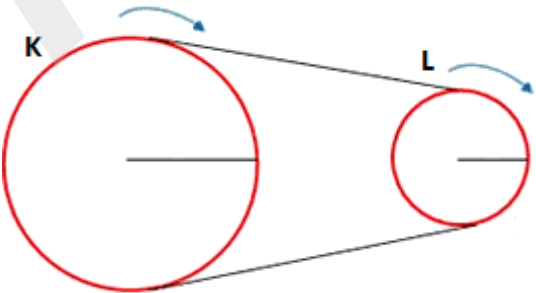

# BİLGİN OLSUN

Farklı merkezli kasnaklar bir kayış yardımıyla birbirine bağlanabilir.

### 1) Düz kayışla bağlı kasnaklar

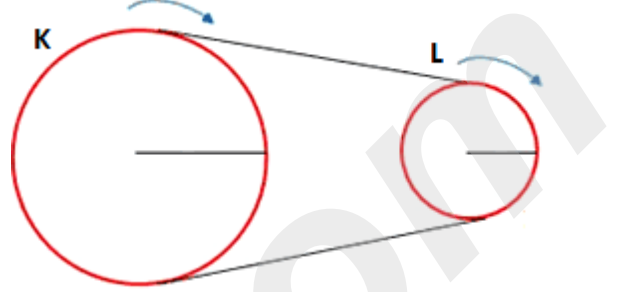

K ve L kasnakları düz kayışla birbirlerine bağlı olduklarından dönme yönleri aynıdır.

### 2) Ters kayışla bağlı kasnaklar

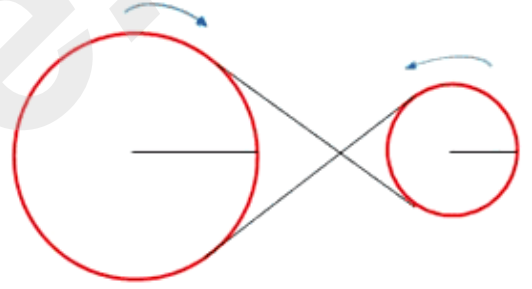

K ve L kasnakları ters kayışla birbirlerine bağlı olduklarından dönme yönleri farklıdır (zıttır).



### Kendimizi Deneyelim

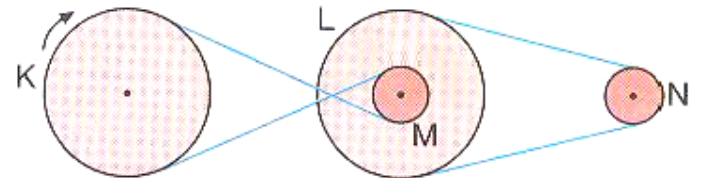

- K kasnağı saat yönünde dönerse, M ve L kasnağı saat yönünün tersine(zıt) yönde döner. Çünkü K ile M ters kayışla birbirlerine bağlıdır.
- M ile L aynı merkezli kasnaklar olduğundan dönme yönleri aynı olur.
- N ile L kasnakları düz kayışla bağlı olduğundan dönme yönleri aynı (saat yönünün tersine) olur.

### Örnek - 1:

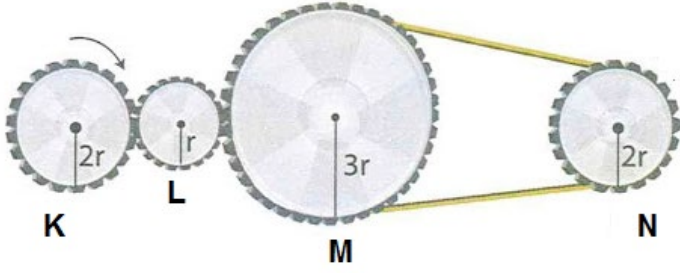

Yukarıda verilen dişliler sisteminde K dişlisi saat yönünde 2 tam tur döndürülüyor.

### Buna göre;

- I: En fazla tur atan L dişlisi olur.
- II: M ve N aynı yönde döner.
- III: K ve N zıt yönde döner.

### İfadelerinden hangileri doğrudur?

- A) Yalnız II
- B) I ve II
- C) I ve III
- D) I, II ve III

### Cevap:

### Örnek - 2:

Aşağıdaki kasnaklarla basit makine düzene kurulmuştur.

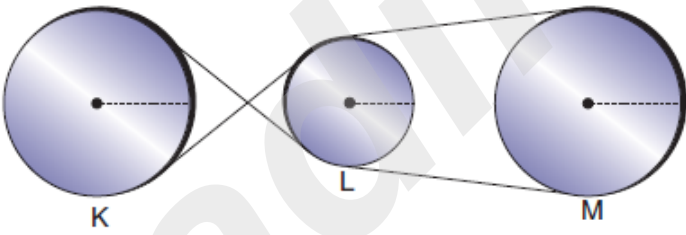

### Bu düzencekle ilgili hangisi yanlıştır?

- A) K ve M aynı yönde döner.
- B) L ve M aynı yönde döner.
- C) K ve L zıt yönde döner
- D) L ve M aynı, K zıt yönde döner.

### Cevap:

### Örnek - 3:

Ali, her gün evden okula bisikletiyle gidip gelmek istiyor. Ali okuldan eve daha kısa sürede varabilmek için, pedalını bir tur döndürdüğünde daha fazla yol almasını sağlayacak bir bisiklet almalıdır.

### Buna göre Ali, aşağıdaki dişli çarklara sahip özdeş tekerlekli bisikletlerden hangisini seçmelidir?

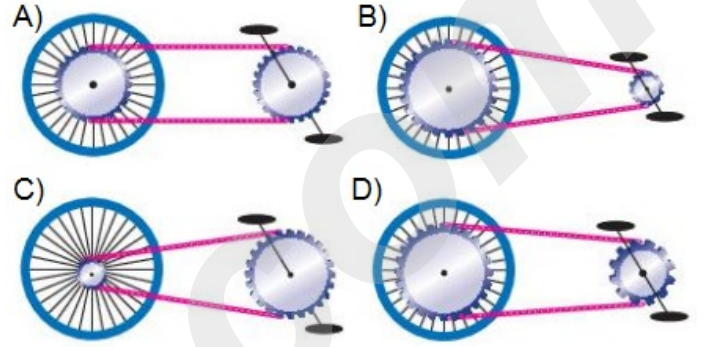

### Cevap:

### Örnek - 4:

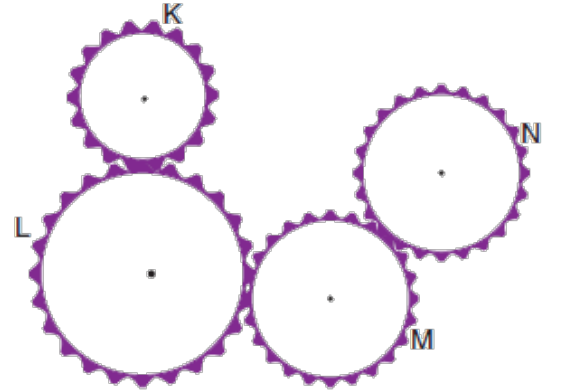

Şekildeki düzencekte birbirlerine temas eden K, L, M ve N dişlilerine hareket kazandırılıyor.

### Buna göre, K dişlisiyle hangi dişliler aynı yönde döner?

- A) L ve M
- B) Yalnız N
- C) Yalnız M
- D) M ve N

### Cevap:

**Örnek - 5:**

Özdeş dişliler ve bunlara asılmış özdeş cisimlerden oluşan düzenek aşağıda verilmiştir.

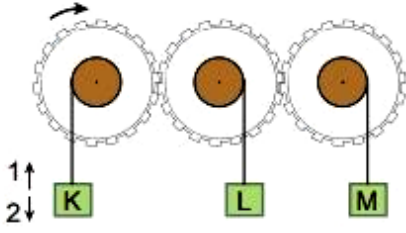

**Buna göre;**

- I: K cismi ile M cismi zıt yönde hareket eder.
- II: K cismi ile L cismi aynı yönde hareket eder.
- III: K ve L cisimleri alçalırken, M cismi yükselir.

**İfadelerinden hangileri doğrudur?**

- A) Yalnız II
- B) I ve II
- C) I ve III
- D) I, II ve III

**Cevap:**

**Örnek - 6:**

**Farklı büyüklükteki üç dişliden oluşan aşağıdaki dişli düzeneklerinin hangisinde, dişlilerin tamamının tur sayıları birbirinden farklıdır?**

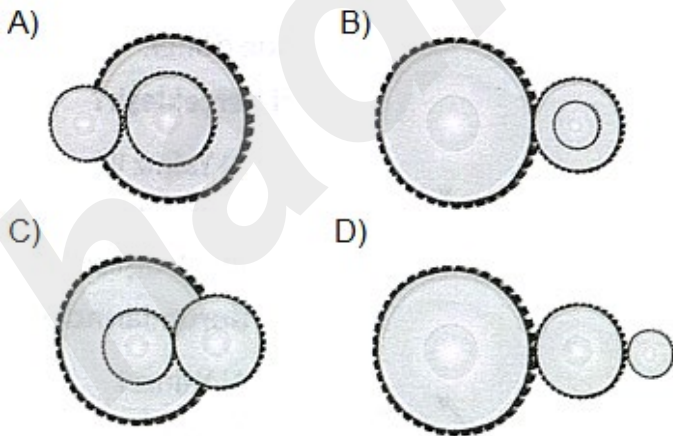

**Cevap:**

**Örnek - 7:**

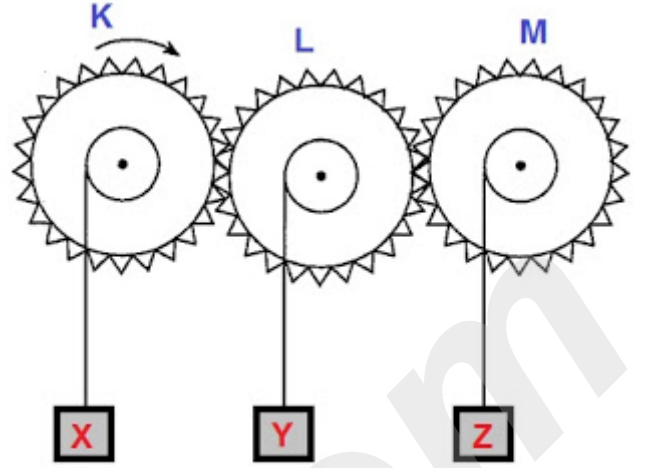

**Yukarıdaki şekildeki dişliler sisteminde K dişlisi saat yönünde döndüğünde hangi yükler aynı yönde hareket eder?**

- A) X ve Y
- B) Z ve Y
- C) Z ve X
- D) X, Y ve Z

**Cevap:**

**Örnek - 8:**

Aşağıdaki şekildeki X, Y ve Z dişlileri bir çubukla birleştirilmiştir.

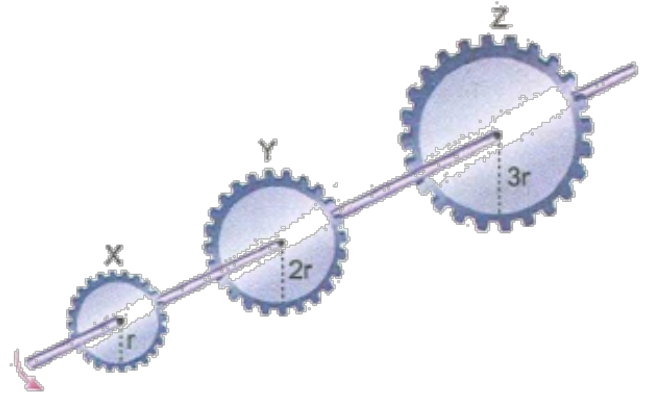

**Buna göre şekildeki dişlilerle ilgili olarak aşağıda verilen bilgilerden hangisi **yanlıştır?****

- A) Y ve Z dişlisinin dönme yönü aynıdır.
- B) X dişlisi saat yönünde dönerse Y dişlisi de saat yönünde döner.
- C) Z dişlisi diğerlerinden daha az tur atar.
- D) X dişlisi diğerleri ile aynı sayıda tur atar.

**Cevap:**

**İNSTAGRAMDA BİZİ TAKİP EDİN**



**fenkusagi**

Instagram

**Öğretmenler için  
facebook  
grubumuz**

**FEN  
KUŞAĞI**

**Öğrenciler için  
facebook  
grubumuz**

**FEN  
PINARI**

